

### KIT MAGIC FRAME CON TELAIO



#### Esecuzione:

- Kit composto dal nuovo meccanismo invisibile Magic 2 per porte scorrevoli esterno muro con fermi ammortizzati e incluso **nuovo telaio Universal da tagliare a misura**
- Il kit comprende:
  - guarnitura completa per 1 porta con nuovi fermi ammortizzati (1)
  - profilo / telaio portante sup. da tagliare a misura (2)
  - profilo / telaio inf. da tagliare a misura (3)
  - profilo / telaio laterale da tagliare a misura (4)
  - profilo guida inferiore (5)
- Portata kg. 80
- Per vetri da mm. 5 a 8,5 monolitici o stratificati
- Finitura: nichel satinato, nero spazzolato
- Apertura e chiusura ammortizzata
- **Larghezza porta: 1100= mm. 680 - 1100**
- **Larghezza porta: 1500= mm. 1100 - 1500**
- **Altezza porta: mm. 2200 - 2600 - 3000**
- Dispositivo di sicurezza antisganciamento



#### Design pulito e lineare, con la massima resistenza

Il montante verticale con dimensioni ridotte riduce la visibilità degli estrusi. Le linee risultano così lineari e pulite. La luce, sia nella parte alta che nella parte bassa della porta, è ridotta al pari di una porta battente. Non sono necessarie lavorazioni di foratura e fresatura. La copertura in alluminio e la porta formano una superficie continua: tutto concorre a conferire al nuovo telaio **Universal** un design essenziale ma piacevole.

Estrusi tubolari, giunzioni in metallo, aderenza massima, attacchi portanti, guarnizione biestrusa: il peso del vetro è sostenuto dai montanti e dai traversi, e ne viene dimezzata la pressione.

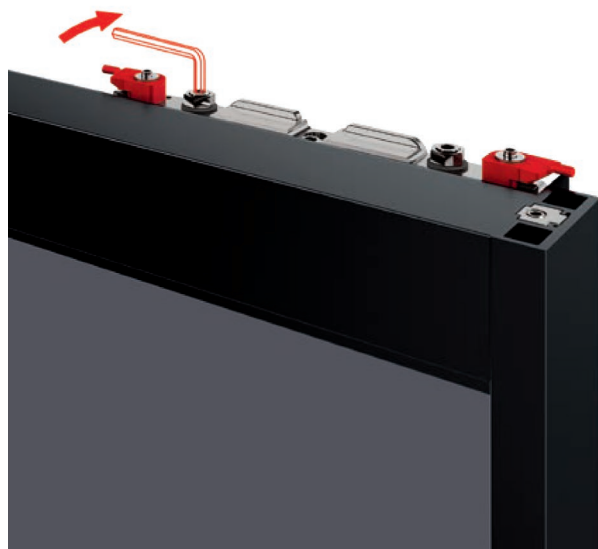

#### Nuovo sistema BREVETTATO di regolazione

Il nuovo scorrevole **Magic2 BREVETTATO** integra le seguenti regolazioni:

- Regolazione dell'altezza della porta dal pavimento
- Regolazione micrometrica della distanza della porta dalla parete
- Regolazione micrometrica del parallelismo della porta rispetto alla parete

Le regolazioni di distanza e parallelismo della porta, si utilizzano per compensare eventuali irregolarità della parete. Tutte le regolazioni si realizzano dalla parte superiore dello scorrevole, senza sganciare la porta.

### KIT MAGIC FRAME CON TELAIO

Esecuzione: - Kit completo di accessori + profili telaio

Codice	Dimensione W x H mm	Finitura	Portata kg
179.614	1100 x 2200	nicel satinato	80
179.621	1100 x 2200	nero spazzolato	80
179.638	1100 x 2600	nicel satinato	80
179.645	1100 x 2600	nero spazzolato	80
193.801	1100 x 3000	nicel satinato	80
193.818	1100 x 3000	nero spazzolato	80
179.652	1500 x 2200	nicel satinato	80
179.669	1500 x 2200	nero spazzolato	80
179.676	1500 x 2600	nicel satinato	80
179.683	1500 x 2600	nero spazzolato	80
193.825	1500 x 3000	nicel satinato	80
193.832	1500 x 3000	nero spazzolato	80

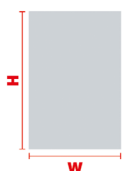
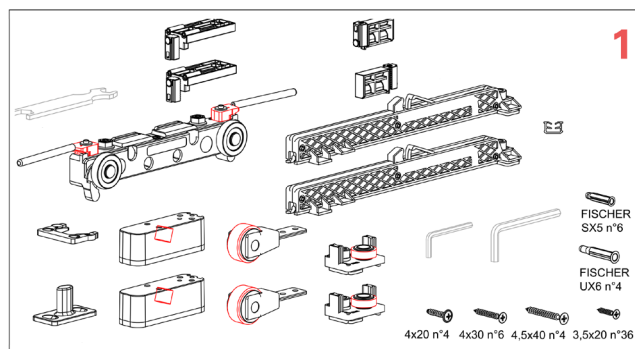

10 mm

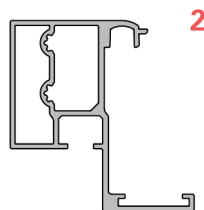

2

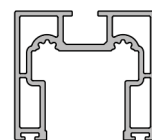

3

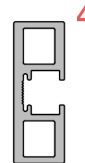

4

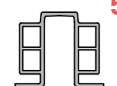

5

W = mm. 680-1100  
mm. 1100-1500

